

2

VS用コンクリート蓋、WG集水蓋

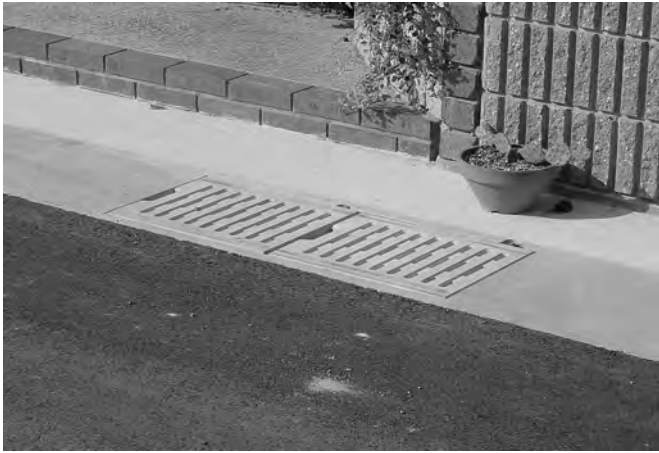

玉野市役所（玉野市田井）



（岡山市藤崎地内）

鉄筋コンクリート蓋

形状寸法

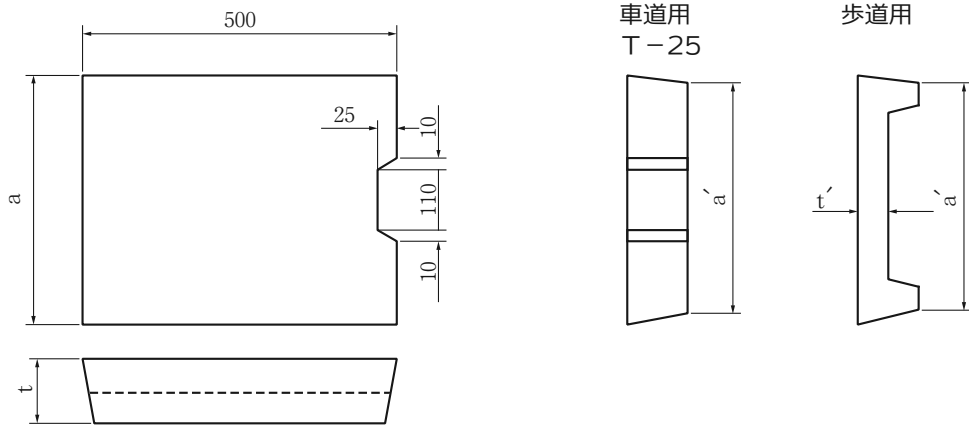

呼び名	参考質量 (kg)	単価 (円)	寸法 (mm)			
			a	a'	t	t'
車道用	300	41	400	380	95	-
	400	60	500	480	110	
	500	83	600	580	125	
	600	109	700	680	140	
	700	137	820	800	150	
	800	165	920	900	160	
	900	196	1030	1010	170	
	1000	228	1130	1110	180	
歩道用	300	30	400	380	95	55
	400	43	500	480	110	65
	500	55	600	580	125	70
	600	72	700	680	140	80
	700	89	820	800	150	85
	800	106	920	900	160	90
	900	125	1030	1010	170	95
	1000	144	1130	1110	180	100

※すべり止めタイプ対応。（口印に限る）

1 暗渠

2 擁壁

3 自由勾配側溝 (VS側溝)

4 オリジナル側溝

5 道路用一般・側溝蓋

6 水路・農業

7 法面・河川・海岸
8 その他・特殊工法

9 下水道

WG集水蓋



形状寸法

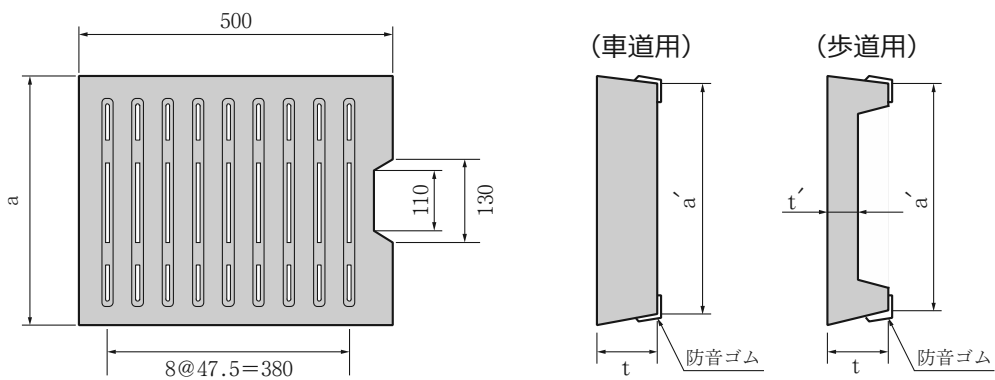

呼び名	参考質量 (kg)	単価 (円)	寸法 (mm)			
			a	a'	t	t'
300 (車道用)	37		400	380	93	-
300 (歩道用)	28					63

排水孔詳細図

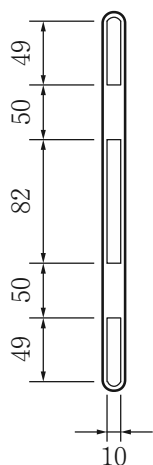

1 暗渠

2 擁壁

3 自由勾配側溝 (VS側溝)

4 オリジナル側溝

5 道路用一般側溝蓋

6 水路・農業

7 法面・河川・海岸
8 その他・特殊工法

9 下水道